

besttel



SPK-02

門口機安裝及設定使用手冊

一、門口機裝配：

1. 機構說明

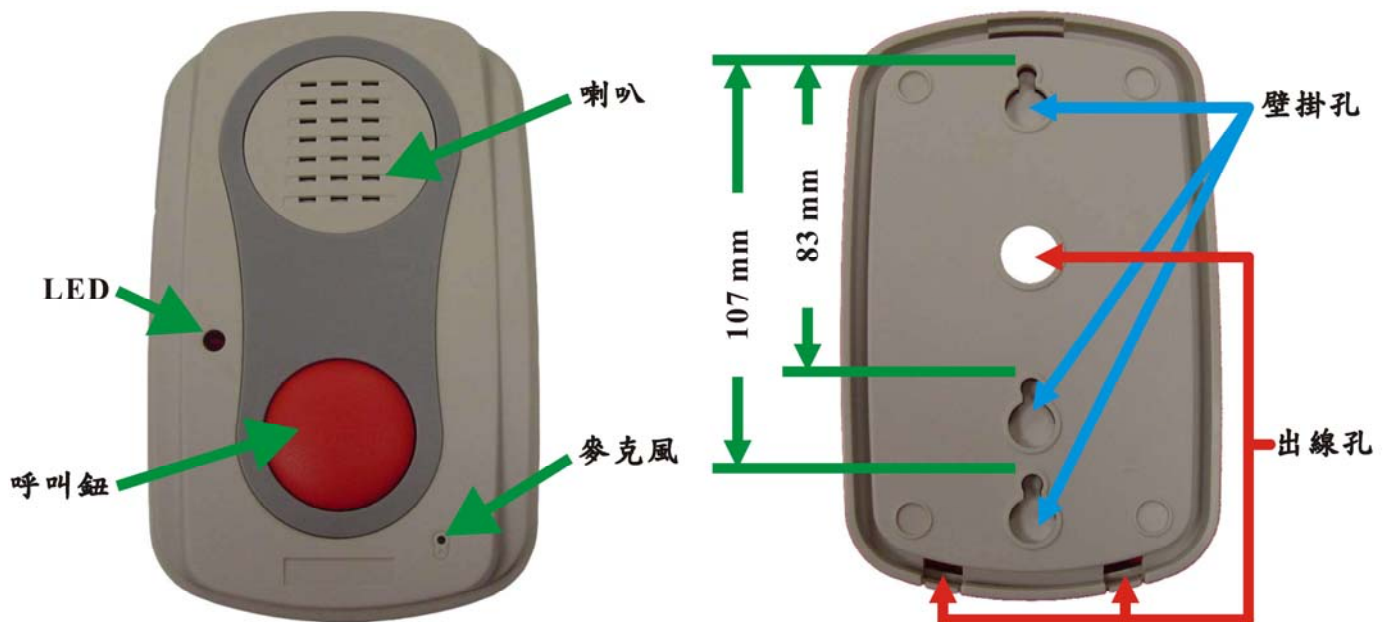

2. 線路配置圖

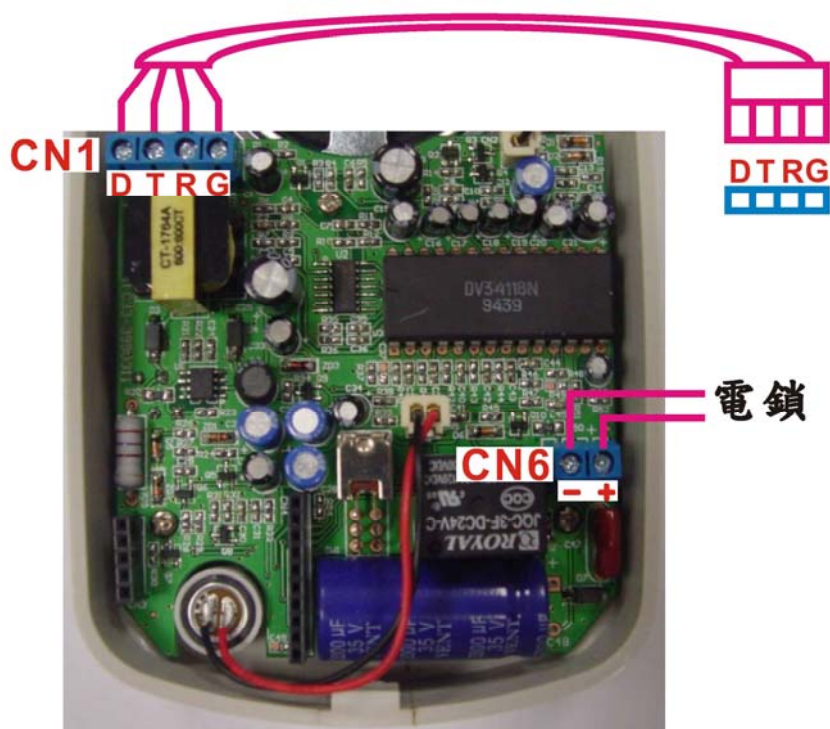

※主機至門口機的配線，請使用標準對絞線或4色線，注意牽線時不要與其它電源線平行。

二、門口機設定

1. 進入設定模式：

分機提聽筒 → 輸入安裝門口機之分機號碼
 → *** ”嗶”一聲 → 密碼（預設值為
 8888）”嗶”一聲 → 進入設定。

※密碼輸入錯誤會自動掛斷請重複上述動作。

2. 設定方法：

※輸入正確會”嗶”一長聲，輸入錯誤會”嗶嗶嗶嗶”四聲請重新輸入！

	設定項目	設定方法	範例	備註
設定電話號碼	*0 設定撥打之電話號碼	*→0→電話號碼(最多16位元)→* (*→0→*為清除號碼及解除撥號模式)	設電話號碼為 291503XX： *→0→ 291503XX →*	※ 預設值為空白 ※ 當設定*0項後，只要門口機有呼叫動作將直接撥打設定之號碼。
外線通話時間設定	*1 撥打電話後的通話時間設定	*→1→ 00~99(2位元) →*	設定60秒結束通話： *→1→60 →*	※ 預設值為30秒 ※ 最多99秒

	設定項目	設定方法	範例	備註
設值機台	<p style="text-align: center;">*2</p> <p>設定接聽門口機之電話值機台分機(總機)</p>	<p>* → 2 → 分機碼 (2位元) → 分機碼 (2位元) → * (最多8台分機)</p>	<p>設定11號分機(主值機台)及16號分機(副值機台)為值機台：</p> <p>* → 2 → 11 → 16 → *</p>	<p>※預設值為10號分機</p> <p>※以第一組分機碼為主值機台當其忙線時，再依順序由副值機台響鈴。</p>
更改密碼	<p style="text-align: center;">*9</p> <p>更改進入門口機的操作密碼</p>	<p>* → 9 → 密碼 (4位元) → *</p>	<p>門口機操作密碼更改為1234：</p> <p>* → 9 → 1234 → *</p>	<p>※預設值：8888</p> <p>※與主機密碼為分別的兩組密碼</p>
恢復原廠值	<p style="text-align: center;">*7</p>	<p>* → 7 → 密碼 (4位元) → *</p>	<p>恢復原廠設定值：</p> <p>* → 7 → 8888 → *</p>	<p>※如果已經修改過密碼請使用更新的密碼才能恢復原廠值，密碼也會跟著恢復成8888。</p>

三、操作方式：

1. 開電鎖：

當與門口機通話時按壓”#”字鍵將開啟電鎖。

※如進入設定狀態後按壓”#”字鍵將無法開啟電鎖，需重新與門口機通話才能動作。

2. 撥打外線：

當設定好”*0”項後，按壓門口機按鈕時將自動撥打設定的號碼。

2-1. 外線通話時切斷門口機之方式：

2-1-1. 當設定”*1”項後，通話時間到門口機自動切斷通話。

2-1-2. 在通話結束後連續按壓 2 個數字鍵將切斷通話，如”1,2”或”3,3”。

2-1-3. 當結束通話後，門口機會自動偵測”嘟,嘟”聲切斷外線。

2-2. 解除撥號模式方式，進入設定模式後輸入”*0*”。

四、保證說明

- 1.SPK-02 門口機皆經過嚴密檢查與試驗，請安心使用。
- 2.自購買日起 18 個月內，在正常使用下故障，本公司負責免費維修。
- 3.非本公司指定之技術人員擅自拆修而使機器故障，本公司不負保修責任。
- 4.保證期間內，如有下列之情況時，需酌收材料費：
 - (1) 未依使用說明書正確之使用方法使用，或故意破壞所發生之故障。
 - (2) 改變或更動原來設計內容所發生之故障。
 - (3) 自然災害引起之故障，例如：火災，水災，地震...等造成之因素。
 - (4) 其他的人為因素所發生之故障，例如：茶水打翻，重摔...等。
 - (5) 無法提示保證書及經銷商蓋章印者。

若遺失本保證書，恕不補發。

五、保證書

BESTTEL SPK-02 門口機	
保證期間	自購買發票日期起算 18 個月，否則以工廠出廠日起算
產品序號	
購買日期	年 月 日
客 戶	公司：
	地址：
	電話：
經 銷 商	店章(店名 & 地址)： 無蓋章者無效
製 造 商	群宏電工有限公司 Telewell Electric Co., Ltd. 台北縣新店市中興路二段 196 號 5 樓 Tel：+886-2-2915-0386(4L.) Tel：+886-2-2915-1521(4L.) http://www.besttel.com.tw e-mail：service@telewell.com.tw

